

Catalogue



บริษัท

ห้างหุ้นส่วนจำกัด เสรี ชิสเต็ม

อีเอ็ม อิม.วัสดุ

ผู้ผลิตและจำหน่ายอุปกรณ์งานระบบประปา-ไฟฟ้า
ฮาร์ดแวร์, ซี, เครื่องมือช่าง และอุปกรณ์งานก่อสร้าง ครบวงจร



02-100-4677, 081-735-7611, 090-9496145



02-464-9316



saeree_system@hotmail.com



www.saereesystem.com



ทองเสรี ชิสเต็ม



อีเอ็ม.วัสดุ

ไพล์แองเกอร์ (Adjustable Split Ring Hanger)



ขนาดท่อ		ขนาดสตั๊ด	SRUB	UROD	ราคา/ตัว (บาท)
นิ้ว	มม.		ความหนา 2.00 มม.	ความหนา 1.50 มม.	
			บรรจุ/กล่อง (ตัว)		
1/2	15	3/8	250	340	15
3/4	20	3/8	250	270	16
1	25	3/8	200	300	17
1 1/4	32	3/8	170	230	18
1 1/2	40	3/8	170	200	19
2	50	3/8	120	150	21
2 1/2	65	3/8	90	100	24
3	80	3/8	70	80	27
4	100	3/8	60	60	30
			ความหนา 3.00 มม.	ความหนา 2.30 มม.	
5	125	1/2	20	20	70
6	150	1/2	20	20	78
			ความหนา 4.00 มม.	ความหนา 3.50 มม.	
8	200	5/8	10	10	145

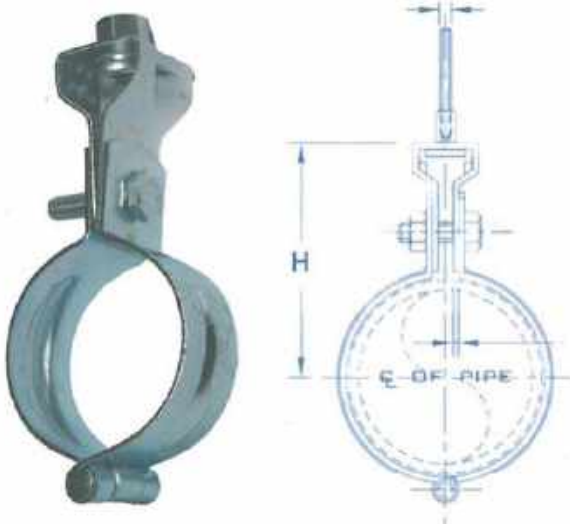

ไพล์แองเกอร์ซูป HDG

ไพล์แองเกอร์สเตนเลส

ขนาดท่อ		ขนาดสตั๊ด	ราคา/ตัว (บาท)	
นิ้ว	มม.		HDG	SUS304
1/2	15	3/8	41	170
3/4	20	3/8	44	180
1	25	3/8	46	190
1 1/4	32	3/8	48	200
1 1/2	40	3/8	51	210
2	50	3/8	56	230
2 1/2	65	3/8	63	250
3	80	3/8	72	300
4	100	3/8	80	320
5	125	1/2	188	780
6	150	1/2	201	870
8	200	5/8	348	-

ยูโบลท์ (U-Bolt)

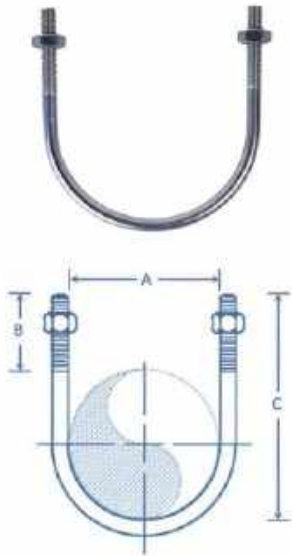

ขนาดท่อ		ขนาดแกน (นิ้ว)	บรรจุ/ถุง (ตัว)	ราคา/ตัว (บาท)
นิ้ว	มม.			
1/2	15	1/4	1,000	2.50
3/4	20	1/4	1,000	3.00
1	25	5/16	500	3.50
1 1/4	32	5/16	500	4.00
1 1/2	40	5/16	500	4.50
2	50	5/16	500	5.00
2 1/2	65	5/16	500	6.00
3	80	3/8	200	10.00
4	100	3/8	200	11.50
5	125	3/8	200	13.00
6	150	3/8	200	15.00
8	200	3/8	100	19.00

ยูโบลท์ชุบ HDG



ขนาดท่อ		ขนาดแกน (นิ้ว)	ราคา/ตัว (บาท)
นิ้ว	มม.		
1/2	15	3/8	30
3/4	20	3/8	35
1	25	3/8	40
1 1/4	32	3/8	45
1 1/2	40	3/8	50
2	50	3/8	60
2 1/2	65	3/8	70
3	80	1/2	90
4	100	1/2	100
5	125	1/2	110
6	150	1/2	120
8	200	1/2	132

ยูโบลท์สเตนเลส



ขนาดท่อ		ขนาดแกน (นิ้ว)	ราคา/ตัว (บาท)
นิ้ว	มม.		
1/2	15	1/4	18
3/4	20	1/4	19
1	25	5/16	35
1 1/4	32	5/16	37
1 1/2	40	5/16	39
2	50	5/16	43
2 1/2	65	5/16	50
3	80	3/8	93
4	100	3/8	97
5	125	3/8	114
6	150	3/8	149
8	200	3/8	200

ยูโบลท์แกนพิเศษ (U-Bolt: Extra Thread Size)



ขนาดท่อ (นิ้ว)	ขนาดแกน (นิ้ว)	ราคา/ตัว (บาท)
1/2	3/8	15
3/4	3/8	16
1	3/8	18
1 1/4	3/8	24
1 1/4	1/2	26
1 1/2	3/8	20
1 1/2	1/2	27
2	3/8	21
2	1/2	28
2 1/2	3/8	23
2 1/2	1/2	29
3	1/2	30
4	1/2	32
4	5/8	45
5	1/2	36
5	5/8	47
6	1/2	40
6	5/8	53
7	3/8	36
7	1/2	50
7	5/8	75

ขนาดท่อ (นิ้ว)	ขนาดแกน (นิ้ว)	ราคา/ตัว (บาท)
8	1/2	44
8	5/8	67
8	3/4	100
10	3/8	40
10	1/2	58
10	5/8	78
10	3/4	115
12	3/8	55
12	1/2	75
12	5/8	93
12	3/4	135
14	3/8	80
14	1/2	110
14	5/8	140
14	3/4	170
16	1/2	250
16	5/8	280
16	3/4	310
18	1/2	280
18	5/8	320
18	3/4	340

เดวิสแองเกอร์ (Adjustable Clevis Hanger)

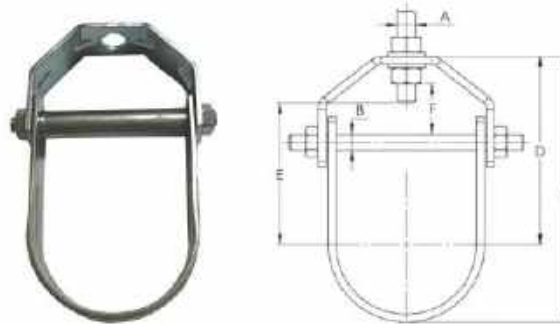

ขนาดท่อ		ขนาดเหล็ก (มม.)		ขนาดสตัด (นิ้ว)	บรรจุ/ถุง (ตัว)	ราคา/ตัว (บาท)
นิ้ว	มม.	Upper	Lower			
2	50	2.5 x 25	2.0 x 25	3/8	100	25.50
2 1/2	65	3.0 x 33	2.0 x 33	3/8	50	42.00
3	80	4.0 x 33	3.0 x 33	3/8	50	53.00
4	100	4.0 x 33	3.0 x 33	3/8	50	66.00
5	125	4.0 x 33	3.0 x 33	1/2	20	114.00
6	150	5.0 x 37	4.0 x 37	1/2	20	155.00
8	200	6.0 x 40	5.0 x 40	5/8	5	230.00
10	250	8.0 x 50	6.0 x 50	3/4	5	450.00
12	300	9.0 x 50	6.0 x 50	3/4	5	500.00

เดวิสแองเกอร์ชุบ HDG

ขนาดท่อ		ขนาดสตัด (นิ้ว)	ราคา/ตัว (บาท)
นิ้ว	มม.		
1 1/2	40	3/8	52
2	50	3/8	58
2 1/2	65	3/8	75
3	80	3/8	98
4	100	3/8	121
5	125	1/2	179
6	150	1/2	219
8	200	5/8	340
10	250	3/4	644
12	300	3/4	713

เดวิสแองเกอร์สแตนเลส

ขนาดท่อ		ขนาดสตัด (นิ้ว)	ราคา/ตัว (บาท)
นิ้ว	มม.		
1 1/2	40	3/8	189
2	50	3/8	217
2 1/2	65	3/8	330
3	80	3/8	435
4	100	3/8	490
5	125	1/2	725
6	150	1/2	1,015
8	200	5/8	1,505
10	250	3/4	2,765
12	300	3/4	2,800

สตั๊ดเกลียวตลอด (Threaded Rod)

ขนาด (นิ้ว X มม.)	บรรจุ/มัด (เส้น)	ราคา/เส้น (บาท)
1/4 x 1,000	50	12
1/4 x 1,500	50	17
1/4 x 2,000	50	30
5/16 x 1,000	20	18
5/16 x 1,500	20	27
5/16 x 2,000	20	33
3/8 x 1,000	25	21
3/8 x 1,500	25	33
3/8 x 2,000	25	48
3/8 x 3,000	20	77
1/2 x 1,000	10	42
1/2 x 1,500	10	63
1/2 x 2,000	10	90
5/8 x 1,000	10	71
5/8 x 1,500	10	104
5/8 x 2,000	10	148
3/4 x 1,000	10	103
3/4 x 1,500	10	154
3/4 x 2,000	10	213
7/8 x 1,000	5	สอบถาม
7/8 x 1,500	5	สอบถาม
1 x 1,000	5	300
1 x 1,500	5	550

ขนาด (มม. X มม.)	บรรจุ/มัด (เส้น)	ราคา/เส้น (บาท)
M6 x 1,000	50	12
M8 x 1,000	20	19
M10 x 1,000	20	25
M12 x 1,000	20	44
M16 x 1,000	10	80
M20 x 1,000	10	112



สตั๊ดเกลียวตลอดชุบ HDG

ขนาด (นิ้ว X มม.)	บรรจุ/มัด (เส้น)	ราคา/เส้น (บาท)
1/4 x 1,000	50	81
1/4 x 1,500	50	144
5/16 x 1,000	20	87
5/16 x 1,500	20	156
3/8 x 1,000	25	92
3/8 x 1,500	25	156
1/2 x 1,000	10	110
1/2 x 1,500	10	179
5/8 x 1,000	10	156
3/4 x 1,000	10	230

สตั๊ดเกลียวตลอดสแตนเลส

ขนาด (นิ้ว X มม.)	บรรจุ/มัด (เส้น)	ราคา/เส้น (บาท)
1/4 x 1,000	50	92
1/4 x 1,500	50	138
5/16 x 1,000	20	138
5/16 x 1,500	20	209
3/8 x 1,000	25	215
3/8 x 1,500	25	330
1/2 x 1,000	10	358
1/2 x 1,500	10	550
5/8 x 1,000	10	583
3/4 x 1,000	10	891

พุกเหล็ก เอ็มอาร์ (MR Sleeve Anchor)

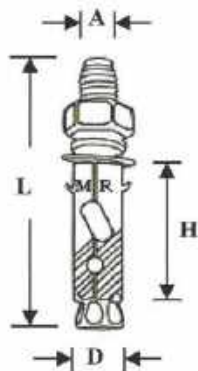

ขนาดเกลียว	ความยาว พุก	ความยาวปลอก	Ø รูเจาะ	ความลึกรู	แรงดึงที่แนะนำ	จุกสลึงละ	จลึงละ	ราคาตั้ง
A	L (mm.)	H (mm.)	D (mm.)	(mm.)	(kg)	(ตัว)	(ตัว)	(ตัว)
3/16"	40	24	6.5	26	100	400	4000	1.75
1/4"	50	32	8	37	170	200	2000	2.00
5/16"	65	37	10	43	400	100	1000	3.50
3/8"	75	40	12	49	550	75	750	5.50
1/2"	95	50	16	62	990	30	300	11.00
5/8"	110	60	20	70	1100	20	200	28.00
3/4"	160	80	25	102	1150	8	80	75.00

พุกเหล็ก ขุดดาโก เอ็มอาร์ (MR Sleeve Anchor - Dracomate)

ขนาดเกลียว	ความยาว พุก	ความยาวปลอก	Ø รูเจาะ	ความลึกรู	แรงดึงที่แนะนำ	จุกสลึงละ	จลึงละ	ราคาตั้ง
A	L (mm.)	H (mm.)	D (mm.)	(mm.)	(kg)	(ตัว)	(ตัว)	(ตัว)
1/4"	50	32	8	37	170	200	2000	3.25
5/16"	65	37	10	43	400	100	1000	5.50
3/8"	75	40	12	49	550	75	750	8.50
1/2"	95	50	16	62	990	30	300	17.50
5/8"	110	60	20	70	1100	20	200	43.00
3/4"	160	80	25	102	1150	8	80	112.00

พุกสแตนเลส เอ็มอาร์ (MR Stainless Sleeve Anchor)

ขนาดเกลียว	ความยาว พุก	ความยาวปลอก	Ø รูเจาะ	ความลึกรู	แรงดึงที่แนะนำ	จุกสลึงละ	จลึงละ	ราคาตั้ง
A	L (mm.)	H (mm.)	D (mm.)	(mm.)	(kg)	(ตัว)	(ตัว)	(ตัว)
1/4"	50	32	8	37	170	200	2000	20.00
5/16"	65	37	10	43	400	100	1000	30.00
3/8"	75	40	12	49	550	75	750	50.00
1/2"	95	50	16	62	990	30	300	90.00
5/8"	110	60	20	70	1100	20	200	240.00

พุกดริบอิน เอ็มอาร์ (MR Drop in Anchor)

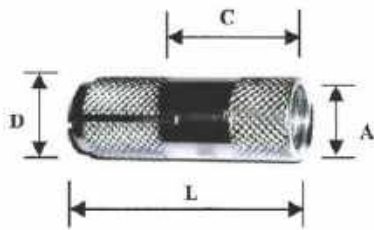

ขนาดเกลียว A	ความยาว พุก L (mm.)	ความยาวเกลียว C (mm.)	Ø รูเจาะ D (mm.)	จุดล่องละ (ตัว)	จุดฝังละ (ตัว)	ราคาตั้ง (ตัว)
1/4"	25	10	8.0	100	2000	4.00
5/16"	30	15	10.0	100	2000	4.50
3/8"	40	17	12.0	50	1000	4.80
3/8"	30	17	12.0	50	1000	4.00
1/2"	50	22	16.0	50	500	9.00
5/8"	65	26	20.0	25	200	30.00
3/4"	80	38	25.0	25	100	55.00

พุกตะกั่ว เอ็มอาร์ (MR Double Expansion Anchor)

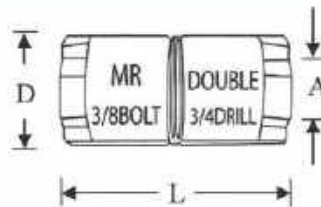

ขนาดเกลียว A	ความยาว พุก L (mm.)	Ø รูเจาะ D (mm.)	ความลึก (Inch)	ขนาดสกรูที่ แนะนำ	จุดล่องละ (ตัว)	จุดฝังละ (ตัว)	ราคาตั้ง/ตัว (บาท)
1/4"	35	1/2"	1.1/4"	1/4"*1.1/2"	100	1000	7.50
5/16"	41	5/8"	1.1/2"	5/16"*2"	100	1000	13.00
3/8"	51	3/4"	1.3/4"	3/8"*2"	50	500	20.00
1/2"	64	7/8"	2.1/4"	1/2"*2.1/2"	25	250	30.00

สกรูหัวเหลี่ยม, น็อต, แหวนอีแปะ

Bolts, Nuts and Washers



ขนาด - ความยาว	1/4"		5/16"		3/8"		1/2"		5/8"		3/4"	
	ราคา (บาท)	ตัว/กก.	ราคา (บาท)	ตัว/กก.	ราคา (บาท)	ตัว/กก.	ราคา (บาท)	ตัว/กก.	ราคา (บาท)	ตัว/กก.	ราคา (บาท)	ตัว/กก.
1/2"	75	177	75	93								
5/8"	75	166	75	59								
3/4"	75	145	75	77	75	50						
1"	75	125	75	70	75	40	75	22			75	7
1 1/4"	75	116	75	61	75	40	75	20	75	12		
1 1/2"	75	100	75	56	75	33	75	17	75	11	75	7
2"	75	82	75	46	75	29	75	15	75	10	75	5
2 1/2"	75	56	75	35	75	23	75	13	75	8	75	5
3"	75	48	75	30	75	20	75	11	75	7	75	4
3 1/2"	75	44	75	27	75	16	75	10	75	6	75	4
4"	75	38	75	24	75	15	75	9	75	6	75	3
4 1/2"									75	6		
5"			75	24	75	15	75	9	75	5	75	3
5 1/2"									75	5	75	3
6"									75	4	75	3
	ราคา (บาท)	ตัว/กก.	ราคา (บาท)	ตัว/กก.	ราคา (บาท)	ตัว/กก.	ราคา (บาท)	ตัว/กก.	ราคา (บาท)	ตัว/กก.	ราคา (บาท)	ตัว/กก.
แหวนอีแปะ	50	350	50	270	50	98	50	75	50	47	50	33
หัวน็อต	75	460	75	240	65	90	65	55	65	24	65	13

เจ็บบอลท์ และ แอลบอลท์ (เกลียวท่อน)

J-Bolt & L-Bolt (inches)

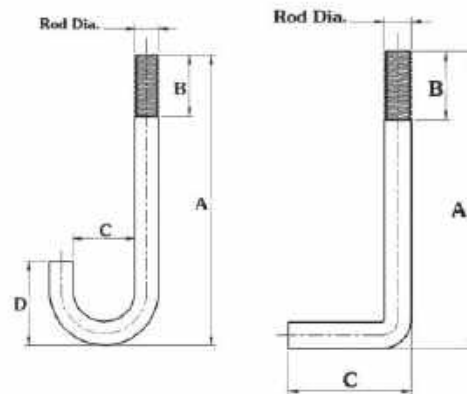

ขนาด (นิ้ว X มม.)	ความโตเหล็ก (มม.)	A ความสูง	B เกลียว	C วงใน, ฐาน	D ความงอ J	บรรจุ/ถุง (ชุด)	ราคา/ชุด (บาท)	
							เจ็บบอลท์	แอลบอลท์
1/2 x 300	11	300	70	70	70	30	55	50
1/2 x 400	11	400	70	70	70	20	65	60
1/2 x 500	11	500	100	100	100	20	75	70
1/2 x 600	11	600	100	100	100	20	85	80
5/8 x 300	14	300	70	70	70	20	65	60
5/8 x 400	14	400	100	100	100	20	75	70
5/8 x 500	14	500	100	100	100	20	85	80
5/8 x 600	14	600	100	100	100	20	95	90
3/4 x 300	17	300	70	70	70	20	75	70
3/4 x 400	17	400	100	100	100	20	85	80
3/4 x 500	17	500	100	100	100	20	95	90
3/4 x 600	17	600	100	100	100	20	105	100
3/4 x 700	17	700	100	100	100	20	115	110
1 x 500	23	500	100	100	100	10	160	150
1 x 600	23	600	100	100	100	10	175	165
1 x 700	23	700	100	100	100	10	190	180
1 x 800	23	800	100	100	100	10	205	195
1 x 900	23	900	100	100	100	10	220	210
1 x 1000	23	1000	100	100	100	10	225	215

หมายเหตุ: 1. ขนาดความยาวเป็นมิลลิเมตร (มม.)
3. รับผลิตตามขนาดพิเศษ

2. ความงอมีเฉพาะ เจ็บบอลท์
4. รับผลิตงานชุบซิงค์ หรือชุบสอทดิว ก็ลวานซ์

เจ็บบอลท์ และ แอลเจ็บบอลท์ (เกลียวมิล)

J-Bolt & L-Bolt (mm.)

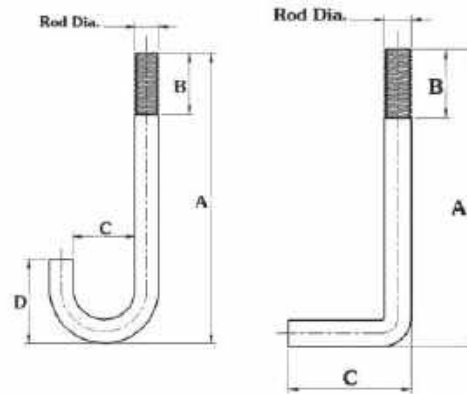

ขนาด (มม. X มม.)	ความโตเหล็ก (มม.)	A ความสูง	B เกลียว	C วงใน, ฐาน	D ความงอ J	บรรจุ/ถุง (ชุด)	ราคา/ชุด (บาท)	
							เจ็บบอลท์	แอลเจ็บบอลท์
M12 x 300	10.8	300	70	70	70	30	55	50
M12 x 400	10.8	400	70	70	70	20	65	60
M12 x 500	10.8	500	100	100	100	20	75	70
M12 x 600	10.8	600	100	100	100	20	85	80
M16 x 300	14.2	300	70	70	70	20	65	60
M16 x 400	14.2	400	100	100	100	20	75	70
M16 x 500	14.2	500	100	100	100	20	85	80
M16 x 600	14.2	600	100	100	100	20	95	90
M20 x 300	18	300	70	70	70	20	75	70
M20 x 400	18	400	100	100	100	20	85	80
M20 x 500	18	500	100	100	100	20	95	90
M20 x 600	18	600	100	100	100	20	105	100
M20 x 700	18	700	100	100	100	20	115	110
M25 x 500	23	500	100	100	100	10	160	150
M25 x 600	23	600	100	100	100	10	175	165
M25 x 700	23	700	100	100	100	10	190	180
M25 x 800	23	800	100	100	100	10	205	195
M25 x 900	23	900	100	100	100	10	220	210
M25 x 1000	23	1000	100	100	100	10	225	215

หมายเหตุ: 1. ขนาดความยาวเป็นมิลลิเมตร (มม.)
3. ผลิตตามขนาดพิเศษ

2. ความงอมีเฉพาะ เจ็บบอลท์
4. ผลิตงานชุบซิงค์ หรือชุบสอทดิว ก็ลาไนซ์

ยูโบลท์เหล็กแผ่น (Strap U-Bolt)



ขนาดท่อ		แกนสตัดเกลียว (นิ้ว)	ขนาดเหล็กแผ่น (มม.)	ขนาดวงใน (มม.)	ความสูงทั้งตัว (มม.)	ราคา/ตัว (บาท)	
นิ้ว	มม.					ชุบสังกะสี	HDG
2	50	3/8	3 x 25	64	105	70	102
2 1/2	65	3/8	3 x 25	77	117	80	108
3	80	3/8	3 x 25	94	145	90	126
4	100	1/2	5 x 32	120	175	130	174
5	125	1/2	5 x 32	147	214	150	234
6	150	5/8	5 x 38	175	238	180	306
8	200	5/8	5 x 38	226	283	200	414
10	250	3/4	5 x 50	281	356	300	648
12	300	3/4	5 x 50	382	391	350	768
14	350	3/4	5 x 50	366	453	400	-
16	400	3/4	5 x 50	417	503	500	-

ยูโบลท์ประกบ (U-Bolt Clamp)



ขนาด (นิ้ว)	แกนเหล็ก (นิ้ว)	สำหรับท่อ (นิ้ว)	ขนาดวงใน (มม.)	A - B (มม.)	บรรจุ/ถุง (ตัว)	ราคา/ตัว (บาท)
1 1/4	5/16	1	40	48	200	12
1 1/2	5/16	1 1/4	41	49	200	14
1 3/4	5/16	1 3/4	49	59	200	15
2	5/16	1 1/2	56	64	200	16
2 1/2	5/16	2	68	75	200	17
3	5/16	2 1/2	80	90	200	19

แฉล้บหยดน้ำ (Adjustable Band Hanger)



ขนาดห่อ		ขนาดสตั้ด (นิ้ว)	บรรรจุ/ล้ง (ตั้ว)	ราคา/ตั้ว (บาท)
นิ้ว	มม.			
1/2	15	3/8	250	17
3/4	20	3/8	250	18
1	25	3/8	200	19
1 1/4	32	3/8	170	20
1 1/2	40	3/8	170	21
2	50	3/8	120	23
2 1/2	65	3/8	90	28
3	80	3/8	70	32
4	100	3/8	60	38
5	125	1/2	20	78
6	150	1/2	20	87
8	200	5/8	10	145

แฉล้บหยดน้ำขุบ HDG

แฉล้บหยดน้ำสเตบเลส

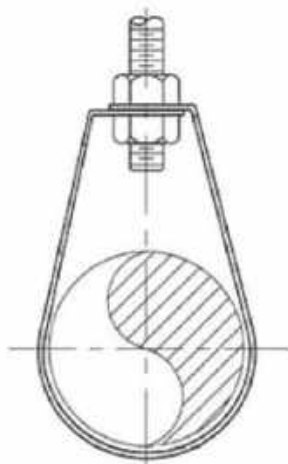

ขนาดห่อ		ขนาดสตั้ด (นิ้ว)	ราคา/ตั้ว (บาท)	
นิ้ว	มม.		HDG	SUS
1/2	15	3/8	27	170
3/4	20	3/8	28	180
1	25	3/8	29	190
1 1/4	32	3/8	31	200
1 1/2	40	3/8	33	210
2	50	3/8	39	230
2 1/2	65	3/8	50	280
3	80	3/8	59	320
4	100	3/8	72	380
5	125	1/2	169	780
6	150	1/2	182	870
8	200	5/8	253	1,445

รางตัวซี (C-Channel)



ชนิด	ความหนา (มม.)	ขนาด (มม.)	ราคา/เส้น (บาท)
สั้น	0.8	25 x 40 x 1200	80
สั้น	1.0	25 x 40 x 1200	90
สั้น	1.2	25 x 40 x 1200	120
ลึก	1.2	40 x 40 x 1200	180
ลึกหนา	1.5	40 x 40 x 1200	240

แฉล้มประกบรางตัวซี (Conduit Clip for C-Channel)



ขนาดท่อ (นิ้ว)	บรรจุ/กล่อง (ชุด)		ราคา/ชุด (บาท)
	EMT	IMC	
1/2	100	100	3.50
3/4	100	100	4.00
1	100	100	4.50
1 1/4	100	100	6.00
1 1/2	100	100	7.00
2	100	100	8.00
2 1/2	-	50	9.50
3	-	50	11.00
4	-	50	19.00

ข้อต่อสตัด (Threaded Rod Coupling)



ขนาด (นิ้ว)	ขนาดบรรจุ (ตัว)		ราคา/ตัว (บาท)
	กล่อง	ลัง	
1/4	100	600	10
5/16	50	500	11
3/8	50	500	9
1/2	30	300	12
5/8	20	200	24

แฉลัฒขัอเสื่อ (Swivel Clamp & Fixed Clamp)



รายการ	บรรจุ/ลัง (ตั๊ว)	ราคา/ตั๊ว (บาท)
แฉลัฒขัอเสื่อเป็น	30	33
แฉลัฒขัอเสื่อตาย	30	34

แฉลัฒอาร์ซี (Riser Clamp)

ขนาด (นิ้ว)	ราคา/ตั๊ว (บาท)
1/2	15
3/4	16
1	17
1 1/4	18
1 1/2	19
2	21
2 1/2	24
3	27
4	30
5	70
6	78



แฉลัฒเลเวล (Level Clamp)

ขนาด (นิ้ว)	ความสูง (มม.)	บรรจุ/ลัง (ตั๊ว)	ราคา/ตั๊ว (บาท)	ความสูง (มม.)	บรรจุ/ลัง (ตั๊ว)	ราคา/ตั๊ว (บาท)
1 1/4	120	50	43	150	50	45
1 1/2	120	50	44	150	50	46
2	120	50	45	150	50	47
2 1/2	120	50	46	150	50	48
3	120	50	47	150	50	49
4	120	40	53	150	40	55

แคลมป์พันธระเซ่

(Metal Clamp)



ชุบเหลือง

ชุบขาว

ขนาด	ความหนา (มม.)	ราคา/ตัว (บาท)
1S	1-12	17.50
1	1-16	17.50
1W	5-20	87
2W	17-32	210
3W	17-45	350

บีบแคลมป์

(Beam Clamp)



80.-/ตัว

มัลติบีบแคลมป์

(Multi-Flange Beam Clamp)



80.-/ตัว

แคลมป์วงเดือน ท่อหนา, บาง 2 ขา ชุบขาว

(Standard Clip E.M.T./I.M.C (White Dip))



ขนาดท่อ (นิ้ว)	ราคา/ตัว (บาท)
1/2	8.75
3/4	11.50
1	16
1 1/4	21
1 1/2	24.50
2	30

แสบดีบ็อกซ์ 2"x4" (Handy Box)

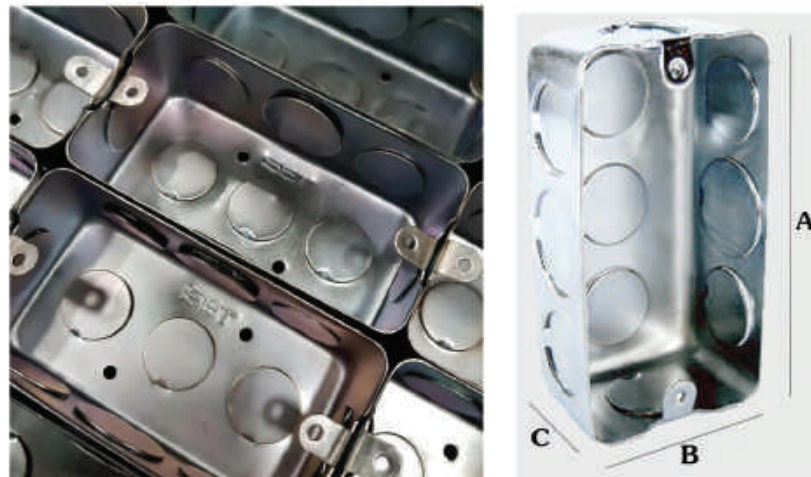

ความหนา = 0.8 mm

Type	Knockouts			Dimension (mm)			Price/pc (Baht)
	sides	ends	bottom	A	B	C	
ดึ้น	1/2" x 3/4" x 1/2"	1/2"	3 x 1/2"	99.0	63.9	36.5	8
ดึ้น 1/2" ล้วน	1/2"	1/2"	3 x 1/2"	99.0	63.9	36.5	9
ดึ้นกัันทะลุ	1/2" x 3/4" x 1/2"	1/2"	ทะลุ	99.0	63.9	36.5	9
ลึก	1/2" x 3/4" x 1/2"	1/2" และ 3/4"	3 x 1/2"	99.0	63.9	45.0	12
ลึก 3/4" ล้วน	3/4"	3/4"	3 x 1/2"	99.0	63.9	45.0	12
ลึกกัันทะลุ	1/2" x 3/4" x 1/2"	1/2" และ 3/4"	ทะลุ	99.0	63.9	45.0	13

ความหนา = 1.0 mm

Type	Knockouts			Dimension (mm)			Price/pc (Baht)
	sides	ends	bottom	A	B	C	
ดึ้น	1/2" x 3/4" x 1/2"	1/2"	3 x 1/2"	99.0	63.9	36.5	22
ดึ้น 1/2" ล้วน	1/2"	1/2"	3 x 1/2"	99.0	63.9	36.5	24
ดึ้นกัันทะลุ	1/2" x 3/4" x 1/2"	1/2"	ทะลุ	99.0	63.9	36.5	24
ลึก	1/2" x 3/4" x 1/2"	1/2" และ 3/4"	3 x 1/2"	99.0	63.9	45.0	33
ลึก 3/4" ล้วน	3/4"	3/4"	3 x 1/2"	99.0	63.9	45.0	33
ลึกกัันทะลุ	1/2" x 3/4" x 1/2"	1/2" และ 3/4"	ทะลุ	99.0	63.9	45.0	35

สแควร์บ็อกซ์ 4"x4" (Square Box)



ความหนา = 0.8 mm

Type	Knockouts		Dimension (mm)			Price/pc (Baht)
	sides	bottom	A	B	C	
ตัน	1/2", 3/4", 1/2"	3 x 1/2", 2 x 3/4"	99.8	99.8	37.0	13
ตันก้นทะลุ	1/2", 3/4", 1/2"	ทะลุ	99.8	99.8	37.0	14
ลึก	1/2", 3/4", 1/2"	3 x 1/2", 2 x 3/4"	99.8	99.8	48.5	17
ลึก 3/4" ล้วน	2 x 3/4"	3 x 1/2", 2 x 3/4"	99.8	99.8	48.5	17
ลึก 1" ล้วน	2 x 1"	3 x 1/2", 2 x 3/4"	99.8	99.8	48.5	17
ลึกก้นทะลุ	1/2", 3/4", 1/2"	ทะลุ	99.8	99.8	48.5	18

ความหนา = 1.0 mm

Type	Knockouts		Dimension (mm)			Price/pc (Baht)
	sides	bottom	A	B	C	
ตัน	1/2", 3/4", 1/2"	3 x 1/2", 2 x 3/4"	99.8	99.8	37.0	33
ตันก้นทะลุ	1/2", 3/4", 1/2"	ทะลุ	99.8	99.8	37.0	35
ลึก	1/2", 3/4", 1/2"	3 x 1/2", 2 x 3/4"	99.8	99.8	48.5	42
ลึก 3/4" ล้วน	2 x 3/4"	3 x 1/2", 2 x 3/4"	99.8	99.8	48.5	42
ลึก 1" ล้วน	2 x 1"	3 x 1/2", 2 x 3/4"	99.8	99.8	48.5	42
ลึกก้นทะลุ	1/2", 3/4", 1/2"	ทะลุ	99.8	99.8	48.5	44

แชนดีบ็อกซ์ 2"x4" รุ่นหนา 1.2 มม.



Type	Knockouts			Dimension (mm)			Price/pc (Baht)
	sides	ends	bottom	A	B	C	
ตี้น	1/2" x 3/4" x 1/2"	1/2"	3 x 1/2"	99.0	63.9	36.5	36
ตี้น 1/2" ล้วน	1/2"	1/2"	3 x 1/2"	99.0	63.9	36.5	40
ตี้นก้นทะลุ	1/2" x 3/4" x 1/2"	1/2"	ทะลุ	99.0	63.9	36.5	40
ลึ้ก	1/2" x 3/4" x 1/2"	1/2" และ 3/4"	3 x 1/2"	99.0	63.9	45.0	44
ลึ้ก 3/4" ล้วน	3/4"	3/4"	3 x 1/2"	99.0	63.9	45.0	44
ลึ้กก้นทะลุ	1/2" x 3/4" x 1/2"	1/2" และ 3/4"	ทะลุ	99.0	63.9	45.0	48

สแควร์บ็อกซ์ 4"x4" รุ่นหนา 1.2 มม.



Type	Knockouts		Dimension (mm)			Price/pc (Baht)
	sides	bottom	A	B	C	
ตี้น	1/2", 3/4", 1/2"	3 x 1/2", 2 x 3/4"	99.8	99.8	37.0	44
ตี้นก้นทะลุ	1/2", 3/4", 1/2"	ทะลุ	99.8	99.8	37.0	48
ลึ้ก	1/2", 3/4", 1/2"	3 x 1/2", 2 x 3/4"	99.8	99.8	48.5	54
ลึ้ก 3/4" ล้วน	2 x 3/4"	3 x 1/2", 2 x 3/4"	99.8	99.8	48.5	54
ลึ้ก 1" ล้วน	2 x 1"	3 x 1/2", 2 x 3/4"	99.8	99.8	48.5	54
ลึ้กก้นทะลุ	1/2", 3/4", 1/2"	ทะลุ	99.8	99.8	48.5	58

แสบดึบ็อกซึ 2"x4" ทีบ



Thickness (mm)	Type	Knockouts			Dimension (mm)			Price/pc (Baht)
		sides	ends	bottom	A	B	C	
0.8	ตึนทีบ	ทีบ	ทีบ	ทีบ	99.0	63.9	36.5	10
	ลึกทีบ	ทีบ	ทีบ	ทีบ	99.0	63.9	45.0	14
1.0	ตึนทีบ	ทีบ	ทีบ	ทีบ	99.0	63.9	36.5	24
	ลึกทีบ	ทีบ	ทีบ	ทีบ	99.0	63.9	45.0	33
1.2	ตึนทีบ	ทีบ	ทีบ	ทีบ	99.0	63.9	36.5	45
	ลึกทีบ	ทีบ	ทีบ	ทีบ	99.0	63.9	45.0	52

สแดวึบ็อกซึ 4"x4" ทีบ



Thickness (mm)	Type	Knockouts		Dimension (mm)			Price/pc (Baht)
		sides	ends	A	B	C	
0.8	ตึนทีบ	ทีบ	ทีบ	99.8	99.8	37.0	15
	ลึกทีบ	ทีบ	ทีบ	99.8	99.8	48.5	19
1.0	ตึนทีบ	ทีบ	ทีบ	99.8	99.8	37.0	35
	ลึกทีบ	ทีบ	ทีบ	99.8	99.8	48.5	42
1.2	ตึนทีบ	ทีบ	ทีบ	99.8	99.8	37.0	52
	ลึกทีบ	ทีบ	ทีบ	99.8	99.8	48.5	62

เอ็มเคบ็อกซ์ 3"x3" (MK Box)



Thickness (mm)	Type	Side Knockouts	Dimension (mm)			Price/pc (Baht)
			A	B	C	
0.8	ตั้ง	2 x 1/2"	72.5	72.5	36	15
	ลึก	1/2" และ 3/4"	72.5	72.5	50	20
1.0	ตั้ง	2 x 1/2"	72.5	72.5	36	33
1.2	ตั้ง	2 x 1/2"	72.5	72.5	36	45

อ็อกตากอนบ็อกซ์ (Octagon Box)



Thickness (mm)	Type	Dimension (mm)		Price/pc (Baht)
		A	B	
0.8	ตั้ง	1 1/2" Deep	38	13
	ลึก	2" Deep	50	17
1.0	ตั้ง	1 1/2" Deep	38	33
	ลึก	2" Deep	50	42
1.2	ตั้ง	1 1/2" Deep	38	46
	ลึก	2" Deep	50	56

ฝาปิด (Cover Plate)



Type		Price/pc (Baht)	
		รุ่นธรรมดา	รุ่นหนา
ฝาปิดแบนตั้มบ็อกซ์ 2"x4"	ปิดมิด	3.20	8.50
	น็อครู	3.40	8.50
ฝาปิดทศแควร์บ็อกซ์ 4"x4"	ปิดมิด	4.00	10.50
	น็อครู	5.00	10.50
ฝาปิดอ็อกตากอนบ็อกซ์	ปิดมิด	5.00	10.50
	น็อครู	5.25	10.50

ท่อร้อยสายไฟฟ้า

Steel Conduit for Electrical Wiring

DAIWA
STEEL CONDUIT & ACCESSORIES

Panasonic

ARROW PIPE

UNION



ขนาดท่อ (นิ้ว)	ราคา/ท่อน (บาท)	
	EMT	IMC
1/2	133	282
3/4	192	375
1	273	506
1 1/4	476	653
1 1/2	555	802
2	688	1,096
2 1/2	-	1,714
3	-	2,122
3 1/2	-	2,440
4	-	2,802

ท่อเหล็กโค้ง

Conduit Elbow



ขนาดท่อ (นิ้ว)	ราคา/ท่อน (บาท)	
	EMT	IMC
1/2	26	44
3/4	36	54
1	52	98
1 1/4	102	118
1 1/2	131	180
2	172	265
2 1/2	-	640
3	-	880
3 1/2	-	1,500
4	-	1,700

ท่ออ่อนเหล็ก

Steel Flexible Conduit



ขนาดท่อ (นิ้ว)	ความยาว/ม้วน (เมตร)	ราคา/ม้วน (บาท)
1/2	50	500
3/4	50	750
1	30	750
1 1/4	15	525
1 1/2	15	750
2	15	1,275
2 1/2	10	1,450
3	10	1,750
4	10	3,000

คอนเนคเตอร์จับท่อบาง (E.M.T. Connector)



ขนาดท่อ (นิ้ว)	บรรจุ/ถุง (ตัว)	ราคา/ตัว (บาท)
1/2	100	5.00
3/4	100	9.00
1	100	12.25
1 1/4	50	19.00
1 1/2	50	27.25
2	50	43.50

คูปป์ึงจับท่อบาง (E.M.T. Coupling)



ขนาดท่อ (นิ้ว)	บรรจุ/ถุง (ตัว)	ราคา/ตัว (บาท)
1/2	100	6.00
3/4	100	10.00
1	50	13.50
1 1/4	50	23.00
1 1/2	50	31.00
2	50	47.50

แคลมป์จับท่อบาง 2 ซา E.M.T. Strap 2 SR



ขนาดท่อ (นิ้ว)	ราคา/ตัว (บาท)
1/2	1.00
3/4	1.10
1	1.60
1 1/4	3.20
1 1/2	3.20
2	4.00

บุชซิ่ง (Bushing)



ขนาดท่อ (นิ้ว)	บรรจุ/ถุง (ตัว)	ราคา/ตัว (บาท)
1/2	100	3.25
3/4	100	4.25
1	100	7.75
1 1/4	100	12.25
1 1/2	100	15.00
2	50	21.75
2 1/2	50	40.00
3	50	45.00
3 1/2	50	112.00
4	50	122.00

ปลอกหุ้มทางปลา (Vinyl Wire End Cap)



วัสดุ : พีวีซีอ่อน

สี : แดง, เหลือง, เขียว, น้ำเงิน, ขาว, ดำ, เทา, น้ำตาล และฟ้า

Item Code	Wire Size (mm ²)	Dimensions (mm)					บรรจุ/ห่อ (ตัว)	ราคา/ตัว (บาท)
		D1	D2	D3	L	F		
V-1.25	1.5	3.1	3.3	2.8	13.0	7.0	100	0.36
V-2	2.5	3.7	4.5	3.3	14.0	7.0		0.36
V-3.5	4	4.1	5.7	4.5	17.0	8.0		0.42
V-5.5	6	5.2	5.7	4.8	17.0	8.0		0.48
V-8	10	6.2	7.2	6.2	19.0	9.0		0.60
V-14	16, 25	8.0	10.0	8.0	24.0	11.0		0.96
V-22	35	9.5	12.0	10.0	29.0	14.0		1.56
V-38	50	11.8	14.0	12.0	33.0	16.0		1.92
V-60	70	13.9	17.0	14.5	39.0	19.0		3.00
V-80	95	16.0	19.5	17.0	46.0	21.0		3.96
V-100	120	18.0	22.0	18.5	54.0	24.0	5.40	
V-125	150	20.0	24.4	21.5	57.0	25.0	25	6.00
V-150	185	22.0	24.4	23.0	65.0	31.0	7.80	
V-200	240	24.0	32.0	27.0	65.0	30.0	20	9.60
V-250	300	26.5	37.5	29.0	77.0	42.0		12.00
V-325	400	30.0	37.5	29.0	77.0	40.0		14.40



ท่อพีวีซีสำหรับระบบประปาและระบายน้ำ

PVC Pipe for Water Supply System and Drainage System



ตราช้าง / ท่อน้ำไทย / เสือ / วอเตอร์ไพพ์

ขนาดท่อ		ราคาต่อท่อน (บาท)			จำนวนท่อน/มัด	ค่าแรงบานปลายท่อ (บาท/ท่อน)
นิ้ว	มม.	ชั้นคุณภาพ 5	ชั้นคุณภาพ 8.5	ชั้นคุณภาพ 13.5		
1/2	18	-	42	53	25	1
3/4	20	-	53	64	25	1
1	25	-	70	101	25	2
1 1/4	35	66	87	132	10	2
1 1/2	40	80	114	170	10	2.5
2	55	120	180	260	10	3
2 1/2	65	195	285	430	-	4
3	80	265	395	600	-	5
4	100	425	640	965	-	6
5	125	650	965	1,455	-	8
6	150	905	1,355	2,050	-	18
8	200	1,355	2,180	3,485	-	35
10	250	1,950	3,155	5,245	-	50
12	300	2,735	4,450	7,435	-	70
14	350	3,955	6,415	9,770	-	90
16	400	5,085	8,250	12,565	-	100
18	450	7,213	11,667	17,753	-	-
20	500	8,800	14,267	21,687	-	-
24	600	12,820	20,887	31,807	-	-



WAVE Water Tank

เราคือผู้นำ...นวัตกรรมที่ดีที่สุดเพื่อคุณ

ถังเก็บน้ำคุณภาพ **อันดับ 1**
มั่นใจ ในคุณภาพ
ในความคุ้มค่า



ที่ดีที่สุดแห่งคุณภาพ

ผู้นำ ด้วยระบบท่อ PPR รายแรก

ใช้ความร้อนเชื่อมต่อ

ปลอดภัย ปราศจากกาวเชื่อม

เกี่ยวข้องกับเสียงซุนนิกเกิล

(Nickel-Plated Brass)



Zeomic



เหนือกว่า...ด้วยคุณภาพ
ถังเก็บน้ำระบบท่อ PPR รายแรก



ถังเก็บน้ำบนดิน DOS

Onground Water Tank



DOS
LIFE
Life in Harmony



เทคโนโลยี COMBAC ANTIMICROBIAL
ยับยั้งแบคทีเรีย และจุลินทรีย์ได้ถึง **99.99%**
พัฒนาาร่วมกับหน่วยปฏิบัติการวิจัย
อุปกรณ์รับผู้คุณ-วิชาการศาสตร์
จุฬาลงกรณ์มหาวิทยาลัย



ผ่านการรับรองมาตรฐานจาก **Nano Q**
รายแรก และเป็นรายเดียวที่ได้รับจากสมาคม
ภาวเทคโนโลยีแห่งประเทศไทย



นวัตกรรมใหม่แห่งการป้องกันแสงแดด
กั้นทานต่อรังสี UV สูงสุดถึงระดับ 20
ใช้งานได้ยาวนาน
รับประกันนานกว่า **25 ปี**



สีสเปรย์ โทเบ



สีสเปรย์ตามอเนกประสงค์

ผลิตจากหัวเชื้อไฮดรอกซี เมทาครีเลตคุณภาพสูง มีส่วนผสมของสีคุณภาพสูง สามารถยึดเกาะได้ดีบนทุกพื้นผิวไม้, โลหะ, อะคริลิก, โปริสเทอริค อีตามอเนกประสงค์ ไม่ทำปฏิกิริยาของสีกับสีเดิม และยังมีส่วนผสม เช่น UV, ฟิล์มใส ป้องกัน รอยขีดข่วน และฝุ่นต่าง ๆ



กระป๋อง 400 ซีซี.
12 กระป๋อง/ลัง

สีสเปรย์ คอมแพค

COMPAC

ACRYLIC LACQUER SPRAY



สีสเปรย์ คอมแพค ทำจากหัวเชื้ออะครีลิคแลคเกอร์ ประกอบด้วยเม็ดสีที่ให้ความสวยงาม ทนทาน แห้งเร็ว สามารถยึดเกาะได้ดีบนโลหะ และไม่เป็นสีที่ใช้งานได้เอนกประสงค์ เช่น เฟอร์นิเจอร์ และของใช้ในบ้าน ของใช้สำนักงาน โต๊ะ เก้าอี้ ของเด็กเล่น พัดลม จักรยาน ตู้เหล็ก ฯลฯ

สีสเปรย์ เรด ฟ็อกซ์

สีสเปรย์ เรด ฟ็อกซ์ ประกอบด้วยสารอะครีลิค ซึ่งช่วยให้สีสวย เงางาม การยึดเกาะดีเยี่ยม ทนแดด ทนฝน และทุกสภาวะอากาศ ฟิล์มสีแห้งเร็วไม่เปรอะ และสามารถพ่นวัสดุเพื่อป้องกันสนิมได้ดี เหมาะสำหรับ พ่นรถจักรยานยนต์ เฟอร์นิเจอร์ รถยนต์ เครื่องใช้ต่างๆ ฯลฯ



กระป๋อง 270 กรัม
12 กระป๋อง/ลัง

สีเคลือบเงา บอดี้แมน



BODYMAN SYNTHETIC ENAMEL

สีเคลือบเงา บอดี้แมน สำหรับภายนอกและภายใน
คุณสมบัติเป็นสีเคลือบเงา ที่ผลิตจากแอลซิดเรซินชนิดพิเศษ กับผงสีที่มีคุณภาพยึดเกาะดี เหมาะสำหรับทาหรือพ่นกับงานไม้ เหล็ก เฟอร์นิเจอร์ เครื่องมือเครื่องใช้ตามอาคาร บ้านเรือน และโรงงานอุตสาหกรรม เป็นต้น

ขนาดบรรจุ 1 แกลลอน (3 ลิตร) # 4 แกลลอน/ลัง

สีรองพื้นกันสนิม บอดี้แมน

BODYMAN ANTICORROSIVE PRIMER

สีรองพื้นกันสนิม บอดี้แมน
คุณสมบัติเป็นสีรองพื้น ที่ผลิตจากเรซินสังเคราะห์ประเภท "แอลซิด" ผสมกับผงสีที่มีคุณภาพ ทนต่อการขีดข่วน การยึดเกาะดี ใช้ทาหรือพ่นโลหะทั่วไป ประหยัด ทนทาน ทาได้เนื้อที่มาก กันสนิมได้ดี



ขนาดบรรจุ 1 แกลลอน (4 กิโลกรัม) # 4 แกลลอน/ลัง

สกรูเกลียวปล่อย (Self Tapping Screws)



#ขนาด ความยาว	ราคา/กล่อง (บาท)										
	บรรจุตัวต่อกล่อง / #กล่องต่อลัง										
	5/16"	3/8"	1/2"	5/8"	3/4"	1"	1 1/4"	1 1/2"	2"	2 1/2"	3"
#6	121	125	131	139	158	198	245	283	-	-	-
	1,000/#30	1,000/#30	1,000/#30	1,000/#30	1,000/#20	F 1,000/#20 P 1,000/#18	1,000/#18	1,000/#10	-	-	-
#7	-	145	152	175	198	246	295	345	225	-	-
	-	1,000/#30	F 1,000/#30 P 1,000/#25	1,000/#20	1,000/#20	1,000/#18	1,000/#10	1,000/#10	500/#18	-	-
#8	-	172	185	203	230	280	340	391	250	372.50	432
	-	F 1,000/#30 P 1,000/#25	F 1,000/#30 P 1,000/#20	1,000/#20	F 1,000/#20 P 1,000/#18	1000/#18	1000/#10	1000/#10	500/#10	500/#10	500/#10

สกรูไดร้อวอลล์ (Drywall Screws)



ขนาด	บรรจุ/ลัง (กล่อง)	ราคา/กล่อง (บาท)
#6x3/4"	30	65
#6x1"	30	65
#6x1 1/4"	30	65
#6x1 1/2"	20	65
#6x2"	20	65

พุกพลาสติก (Plastic Screw Anchor)



ขนาด	บรรจุ/ถุง (กก.)	ราคา/กก. (บาท)
#7	1 กก. (~1,000 ตัว) กระสอบละ 20 กก.	120

สกรูปลายสว่าน ชูบรั้ง (Self Drilling Screw)



หัวเตเปอร์ (FSD)



หัวกลม (PSD)

ขนาด	#6-20	#8-18	#10-16
ขนาดสี่แฉก	#2		
3/8"	0.28 2000x36/#16	-	-
1/2"	0.30 2000x24/#12	0.36 1000x36/#16	-
5/8"	0.34 1000x36/#16	0.40 1000x24/#12	0.54 1000x24/#12
3/4"	0.36 1000x36/#16	0.43 1000x24/#12	0.64 1000x18/#8
1"	0.42 1000x24/#12	0.51 1000x20/#10	0.72 500x24/#12
1 1/4"	0.52 1000x18/#8	0.64 500x24/#12	0.88 500x20/#10
1 1/2"	-	0.74 500x20/#10	1.00 500x18/#8
2"	-	0.96 500x12/#56	1.32 200x24/#12
2 1/2"	-	1.24 400x12/#56	1.62 200x20/#10
3"	-	1.50 200x18/#8	2.00 200x18/#8
3 1/2"	-	2.00 200x18/#8	2.92 200x18/#8
4"	-	2.40 200x18/#8	3.30 200x18/#8

ขนาด	#6-20	#8-18	#10-16
ขนาดสี่แฉก	#2		
3/8"	0.34 2000x36/#16	0.42 1000x36/#16	-
1/2"	0.36 2000x24/#12	0.46 1000x36/#16	0.60 1000x24/#12
5/8"	0.40 1000x36/#16	0.52 1000x24/#12	0.70 1000x20/#10
3/4"	0.42 1000x36/#16	0.54 1000x24/#12	0.76 1000x18/#8
1"	0.48 1000x24/#12	0.64 1000x18/#8	0.90 500x24/#12
1 1/4"	0.58 1000x18/#8	0.76 500x24/#12	1.02 500x20/#10
1 1/2"	-	0.84 500x20/#10	1.14 500x18/#8
2"	-	1.08 500x12/#56	1.14 200x24/#12
2 1/2"	-	1.36 400x12/#56	-
3"	-	1.68 200x18/#8	-

ลวดผูกเหล็ก เบอร์ 18

- ผลิตจากลวดเหล็กคุณภาพสูง
- แข็งแรง ทนทาน เหนียวนิ่ม ผูกง่าย
- ใช้สำหรับงานก่อสร้างได้หลากหลายประเภท
ขนาดน้ำหนักประมาณ 2.4 กก. +/- ต่อชด



ลวดตาข่ายกรงไก่

- ผลิตจากลวดชุบสังกะสีคุณภาพสูง
- ใช้งานได้หลากหลายประเภท ทั้งทำกรงสัตว์
ล้อมรั้ว งานเกษตร งานก่อสร้าง

ขนาด 1/2", 3/4" และ 1"
กว้าง 90 ซม. ยาว 25 ม.



ลวดเชื่อม โทเบ



KOBE-30 2.6x350 mm
2 Kg/กล่อง #20 Kg/ลัง



KOBE-30 3.2x350 mm
5 Kg/กล่อง #20 Kg/ลัง

ใบตัด



ใบตัด 4" Fast Cut Sumo
50 ใบ/กล่อง #400 ใบ/ลัง

ใบตัด 4" ฝิ่งน้อย Corolla
100 ใบ/กล่อง #800 ใบ/ลัง



ใบตัด 14" NKK
25 ใบ/ลัง

ใบเจียร



ใบเจียรบาง 4" NKK
50 ใบ/กล่อง #400 ใบ/ลัง



ใบเจียรหนา 4" NKK
25 ใบ/กล่อง #250 ใบ/ลัง

สินค้าแนะนำ



ทินเนอร์ AAA

บรรจุ: ขวด 400 cc. #12 ขวด/ลัง, แกลลอน 2 Kg # 12 กล./ลัง
 ปี๊บ 8 ลิตร # 2 ปี๊บ/ลัง



น้ำมันสนเชียงใหม่



อะครีลิก ซิลแลนท์ Wallaby
 ขนาด 300 ml #24 ทลอด/ลัง



อะครีลิก ซิลแลนท์ Red Fox
 ขนาด 430 g #20 ทลอด/ลัง



ซิลิโคน Bravo 101
 ขนาด 300 g #25 ทลอด/ลัง



กาวยึดยี่ห้อ Yokamo
 ขนาด 20 g #50 ทลอด/กล่อง



สินค้าแนะนำ



น้ำยาทาเกลียวท่อ Permatex
ขนาด 4 Oz. #24 กป./ลัง
ขนาด 16 Oz. #12 กป./ลัง



น้ำยาทาเกลียวท่อ Kimson
ขนาด 16 Oz. #12 กป./ลัง



วอลล์พัตตี Bosny
ขนาด 0.5 Kg, 1.5 Kg และ 5 Kg



น้ำยาร้อยสายไฟ Y-Pull
ขนาด 3.58 กก. #4 กป./ลัง



กาวยาท่อพีวีซี ท่อน้ำไทย
ขนาด 50 g, 100 g, 250 g, 500 g และ 1,000 g



น้ำยาขจัดท่อตัน Clearing
ขนาด 500 cc. #12 ขวด/ลัง

สินค้าแนะนำ



เทปกระดาษกาวย่น

ขนาด 1" x 18Y #72 ม้วน/ลัง
ขนาด 2" x 20Y #108 ม้วน/ลัง



เทป OPP

สีใส และสีน้ำตาล
ขนาด 2" x 45Y #108 ม้วน/ลัง



เทปพันสายไฟ 3M

ขนาด 19 mm x 10 m
บรรจุ 10 ม้วน/ห่อ #100 ม้วน/กล่อง



สายสิญจน์

ความยาว 200 m #100 ม้วน/ห่อ
ความยาว 500 m #50 ม้วน/ห่อ



แปรงทาสี

ขนาด 1"-4"
บรรจุ 12 ด้าม/กล่อง



ลูกกลิ้งทาสี

ขนาด 4", 7" และ 10"
บรรจุ 60 ด้าม/ลัง

สินค้าแนะนำ



ตะปุดอกไม้

ขนาด 1", 1 1/2", 2", 2 1/2", 3" และ 4"
18 Kg/ลัง



เดบีลไทร์

ขนาด 4", 6", 8", 10", 12" และ 15"
100 เส้น/ท่อ

100 ตัว/กล่อง
10,000 ตัว/ลัง



พุกผีเสื้อ



100 ตัว/กล่อง
1,000 ตัว/ลัง



พลาสติกใส พีวีซี

ขนาด 54" x 15Y ทหนา 0.015 mm
10 ม้วน/มัด



ผ้าฟางฟ้าขาว (Blue Sheet)

ขนาด 1.80 m x 30Y
5 ม้วน/มัด

สินค้าแนะนำ



ถุงมือผ้า 5 ซีด ขอบเขียว
12 คู่/มัด #10 โทล/ห่อ



ผ้าปิดจมูก
10 โทล/ห่อ



เศษผ้าวน
25 Kg/ถุง



ถุงขยะดำ

ขนาด 18"x20", 22"x30", 30"x40", 36"x45" และ 40"x60"
5 Kg/แพ็ค #25 Kg/กระสอบ



โฟมแผ่น



ฟองน้ำ
100 แผ่น/ห่อ

เครื่องมือช่าง



BOSCH

Makita

maktec
by Makita

เครื่องมือไฟฟ้าสำหรับงานก่อสร้าง, งานเจียร/ขัดโลหะ, งานไม้, งานสี



ส่วนกระแทก/ ส่วนโรตารี/ ส่วนไฟฟ้า/ ไขควงไฟฟ้า

ดอกสกัดปูน/ ดอกส่วนต่างๆ

เครื่องมือวัดดิจิทัล

เครื่องเชื่อมไฟฟ้า



บันไดอลูมิเนียมเอนกประสงค์ ยึดหดได้





ห้างหุ้นส่วนจำกัด เสรี ซิสเต็ม

557 ม.10 ก.สุขสวัสดิ์ ต.ในคลองบางปลากด อ.พระสมุทรเจดีย์
จ.สมุทรปราการ 10290

โทรศัพท์ : 02-100-4677 โทรสาร : 02-464-9316

E-mail : saeree_system@hotmail.com